

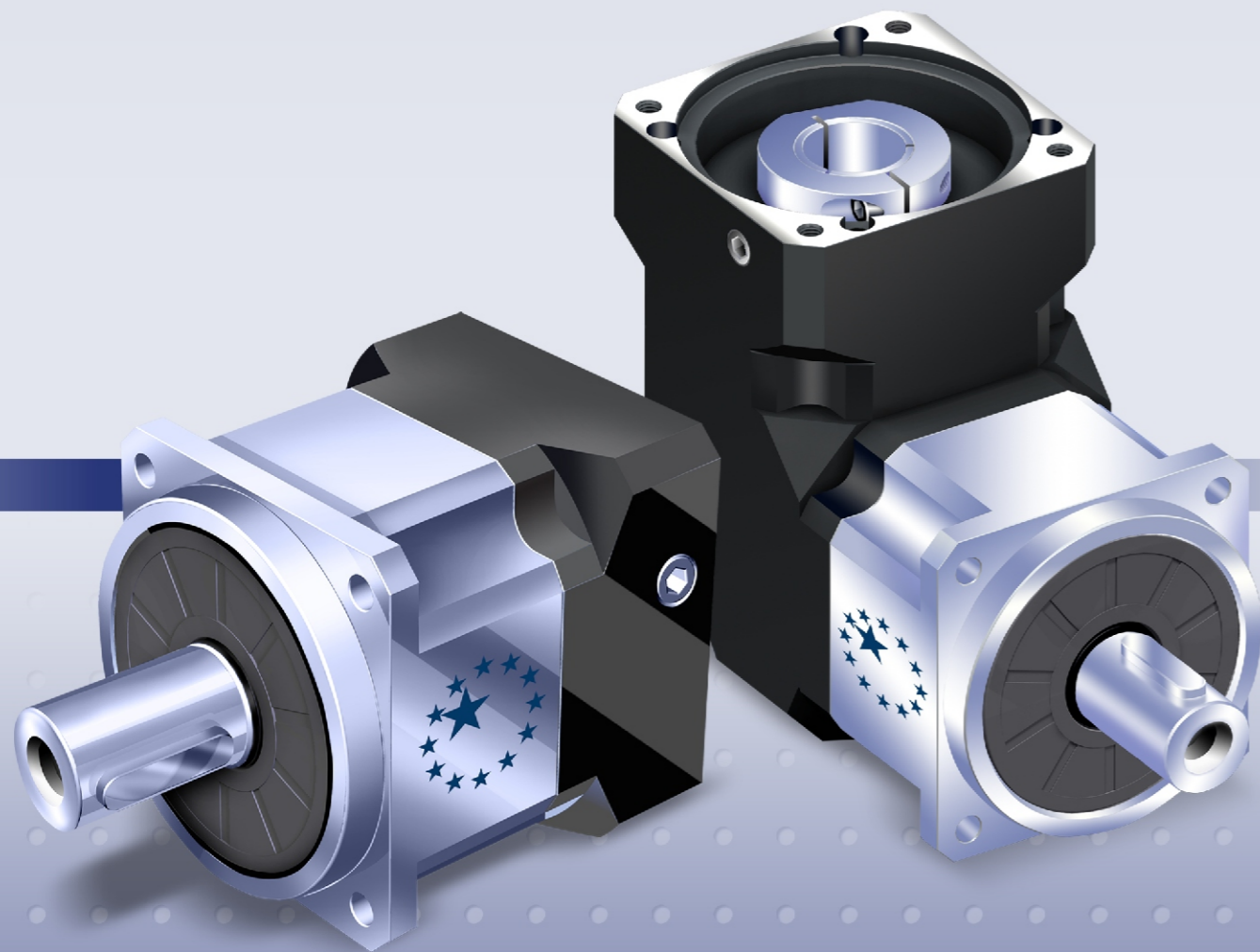

APEX DYNAMICS, INC.

AB / ABR Series

HIGH PRECISION PLANETARY GEARBOXES



Stainless

AB Series Specifications

Gearbox Performance

● 입력축 사이즈 ≤14 / ≤16mm (AB060-1단과 동일)
● 입력축 사이즈 ≤19 / ≤24mm

Model No.	Stage	Ratio	AB042	AB060	AB060A	AB090	AB090A	AB115	AB142	AB180	AB220	
Nominal Output Torque T_{2N}	1	3	20	55	-	130	-	208	342	588	1,140	
		4	19	50	-	140	-	290	542	1,050	1,700	
		5	22	60	-	160	-	330	650	1,200	2,000	
		6	20	55	-	150	-	310	600	1,100	1,900	
		7	19	50	-	140	-	300	550	1,100	1,800	
		8	17	45	-	120	-	260	500	1,000	1,600	
		9	14	40	-	100	-	230	450	900	1,500	
		10	14	40	-	100	-	230	450	900	1,500	
		2	15	20	55	55	130	130	208	342	588	1,140
			20	19	50	50	140	140	290	542	1,050	1,700
	25		22	60	60	160	160	330	650	1,200	2,000	
	30		20	55	55	150	150	310	600	1,100	1,900	
	35		19	50	50	140	140	300	550	1,100	1,800	
	40		17	45	45	120	120	260	500	1,000	1,600	
	45		14	40	40	100	100	230	450	900	1,500	
	50		22	60	60	160	160	330	650	1,200	2,000	
	60		20	55	55	150	150	310	600	1,100	1,900	
	70		19	50	50	140	140	300	550	1,100	1,800	
	80	17	45	45	120	120	260	500	1,000	1,600		
	90	14	40	40	100	100	230	450	900	1,500		
100	14	40	40	100	100	230	450	900	1,500			
Max. Output Torque T_{2B}	Nm	1,2	3 times of Nominal Output Torque									
Nominal Input Speed n_{1N}	rpm	1,2	5,000 5,000 5,000 4,000 4,000 4,000 3,000 3,000 2,000									
Max. Input Speed n_{1B}	rpm	1,2	10,000 10,000 10,000 8,000 8,000 8,000 6,000 6,000 4,000									
Micro Backlash P_0	arcmin	1	3~10									
		2	15~100									
Reduced Backlash P_1	arcmin	1	3~10									
		2	15~100									
Standard Backlash P_2	arcmin	1	3~10									
		2	15~100									
Torsional Rigidity	Nm/arcmin	1,2	3~100									
Max. Radial Load F_{2B}^2	N	1,2	3~100									
Max. Axial Load F_{2a1B}^2	N	1,2	3~100									
Max. Axial Load F_{2a2B}^2	N	1,2	3~100									
Service Life	hr	1,2	3~100									
Efficiency η	%	1	3~10									
		2	15~100									
Weight	kg	1	3~10									
		2	15~100									
Operating Temp ³	°C	1,2	3~100									
Lubrication		1,2	3~100									
Degree of Gearbox Protection		1,2	3~100									
Mounting Position		1,2	3~100									
Noise Level ($n_1=3000$ rpm)	dB	1,2	3~100									

Gearbox Inertia

Model No.	Stage	Ratio	AB042	AB060	AB060A	AB090	AB090A	AB115	AB142	AB180	AB220	
Mass Moments of Inertia J_1	1	3	0.03	0.16	-	0.61	-	3.25	9.21	28.98	69.61	
		4	0.03	0.14	-	0.48	-	2.74	7.54	23.67	54.37	
		5	0.03	0.13	-	0.47	-	2.71	7.42	23.29	53.27	
		6	0.03	0.13	-	0.45	-	2.65	7.25	22.75	51.72	
		7	0.03	0.13	-	0.45	-	2.62	7.14	22.48	50.97	
		8	0.03	0.13	-	0.44	-	2.58	7.07	22.59	50.84	
		9	0.03	0.13	-	0.44	-	2.57	7.04	22.53	50.63	
		10	0.03	0.13	-	0.44	-	2.57	7.03	22.51	50.56	
		2	15	0.03	0.03	0.13	0.13	0.47	0.47	2.71	7.42	23.29
			20	0.03	0.03	0.13	0.13	0.47	0.47	2.71	7.42	23.29
	25		0.03	0.03	0.13	0.13	0.47	0.47	2.71	7.42	23.29	
	30		0.03	0.03	0.13	0.13	0.47	0.47	2.71	7.42	23.29	
	35		0.03	0.03	0.13	0.13	0.47	0.47	2.71	7.42	23.29	
	40		0.03	0.03	0.13	0.13	0.47	0.47	2.71	7.42	23.29	
	45		0.03	0.03	0.13	0.13	0.47	0.47	2.71	7.42	23.29	
	50		0.03	0.03	0.13	0.13	0.44	0.44	2.57	7.03	22.51	
	60		0.03	0.03	0.13	0.13	0.44	0.44	2.57	7.03	22.51	
	70		0.03	0.03	0.13	0.13	0.44	0.44	2.57	7.03	22.51	
	80	0.03	0.03	0.13	0.13	0.44	0.44	2.57	7.03	22.51		
	90	0.03	0.03	0.13	0.13	0.44	0.44	2.57	7.03	22.51		
100	0.03	0.03	0.13	0.13	0.44	0.44	2.57	7.03	22.51			

1. Ratio ($i=N_1/N_{out}$). 2. 기준 : 출력축 중간에 부하 걸리고 출력속도 100rpm 이하 운전조건에 따라 수치는 변동될 수 있으며 Page 10참조
3. 감속기 작동온도 : -10~90도, 감속기 주변온도 0~40도 *S1 service life 10,000 hrs (S1 : 연속운전조건)

AB / ABR Series

Characteristic Highlights

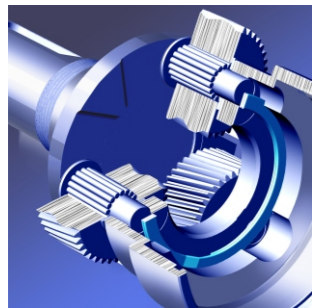

Solid uncaged needle roller bearings을 적용
일정한 공간에 최대한 많은수의 니들베어링을 적용
고강성, 고토크, 저소음의 장점을 가짐

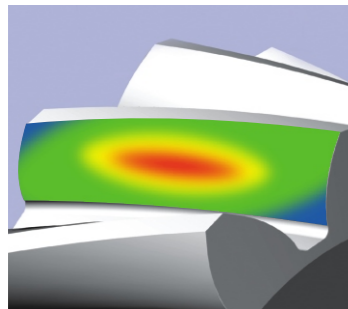

HeliTopo technology을 적용하여 높은 기어성능을 가짐
기어 **Crowning**을 통해 기어 맞물림율과 오버랩을 최적화시킴
이로인해 기어 표면 접촉율을 극대화시켜 토크용량 증대

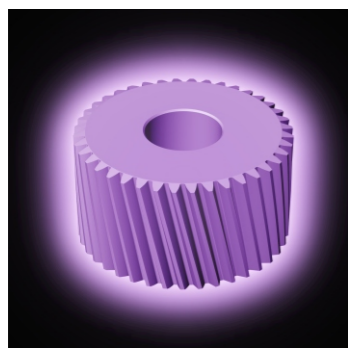

당사에 **Plasma nitriding** 열처리 장비를 직접보유
기어 심부경도는 **30 HRC**로 유지하면서 기어표면경도를
840Hv까지 높여 내마모성 및 내충격성을 동시에 증대시킴
또한 저온 열처리 방식이라 열처리후 변형이 극히 적음

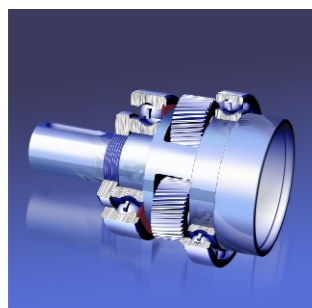

One piece planet carrier with extended bearing design
레이디얼 하중 용량을 극대화 시키고 시스템의 정도와
강성을 극대화 시킴



True Helical Gear Design
기어간 접촉율이 스퍼기어 대비
33% 이상 높아 토크용량을 높일수
있음. 이 헬릭스 앵글구조는
백래쉬를 낮추면서도
정속하고 조용한 운전가능
backlash (less than 1 arc-minutes and ≤ 56dB).

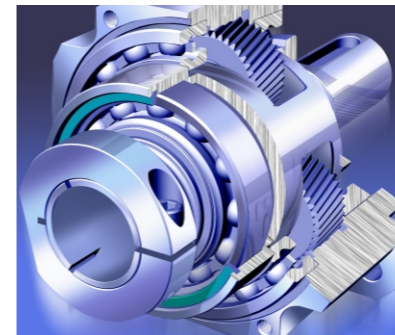

Patented planet carrier design
선기어 베어링을 플래닛 캐리어안에
위치시킴으로서 기어의 오배열을
줄여 높은 정밀도를 얻음.

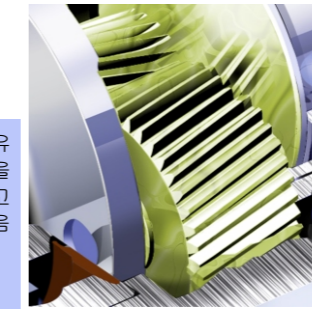

Triple split collet with dynamic balanced set collar clamping system은 백래쉬 발생없는
동력을 전달하고 슬립현상은 완전히 제거함
또한 **100%**의 동심도 확보로
높은입력속도에서도 정속한 운전을 보장함.

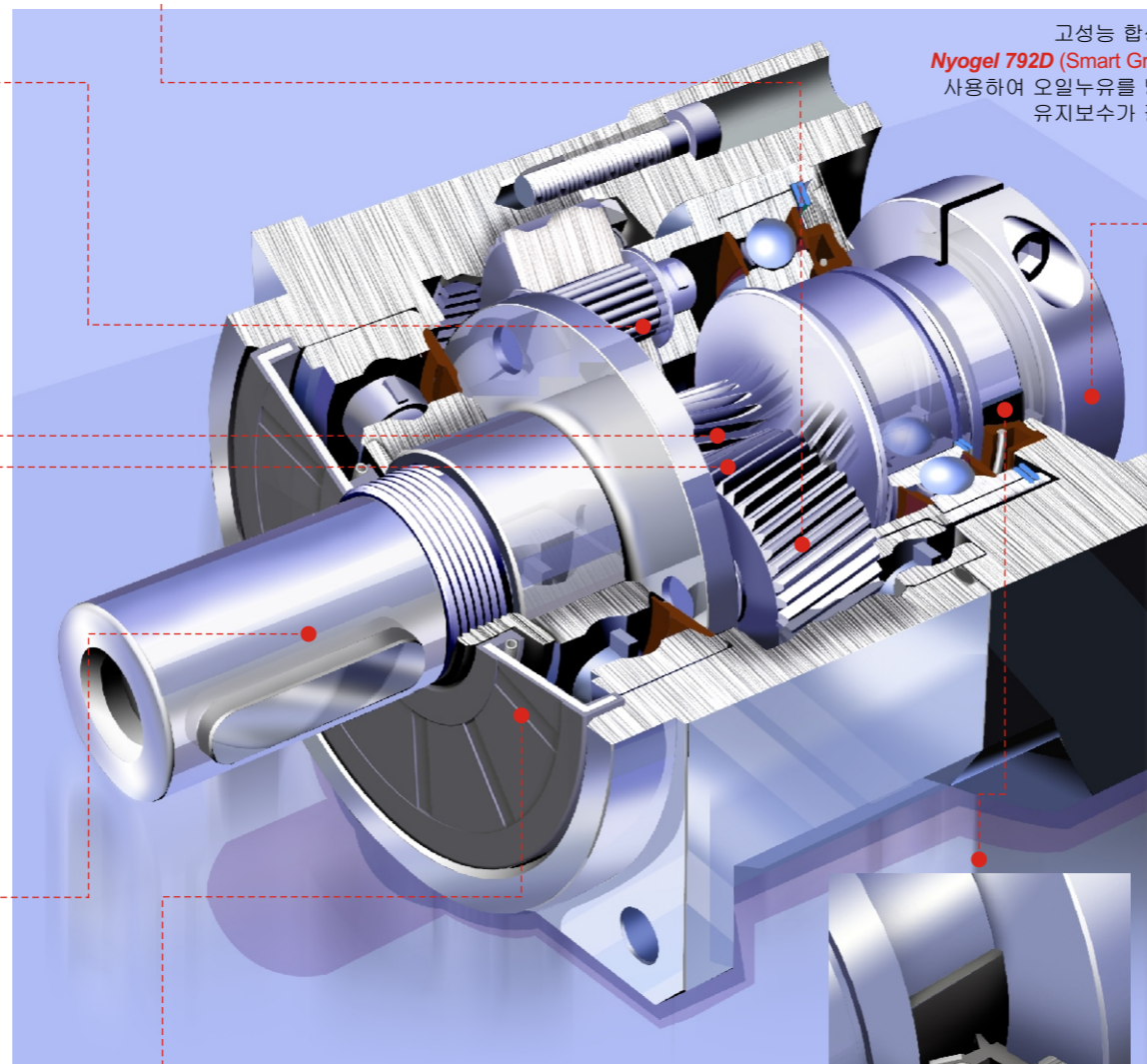

고성능 합성윤활유
Nyogel 792D (Smart Grease)을
사용하여 오일누유를 방지하고
유지보수가 필요없음

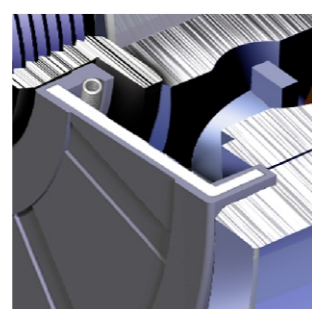

NEW - Patented output sealing systems design
출력축 오일씰과 맞닿는 부분에
TICN 코팅처리를 하여 마찰과
발열을 줄여 오일 리크를 방지하고
수명을 극대화함
(경도 : **3700 Hv**, 조도 : $R_a 0.2 \mu m$)

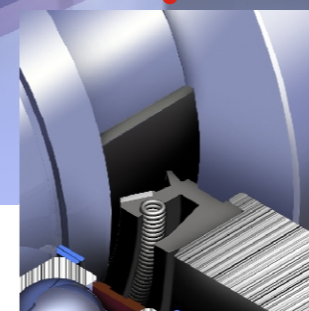

NEW - Patented input sealing system design.
입력부의 오일씰과 맞닿는 부위에
TICN 코팅처리된 부품을 적용함으로 마찰과
발열을 최소화하여 오일리크를 방지하고
수명을 극대화함
(경도 : **3700 Hv**, 조도 : $R_a 0.2 \mu m$)

ABR Series

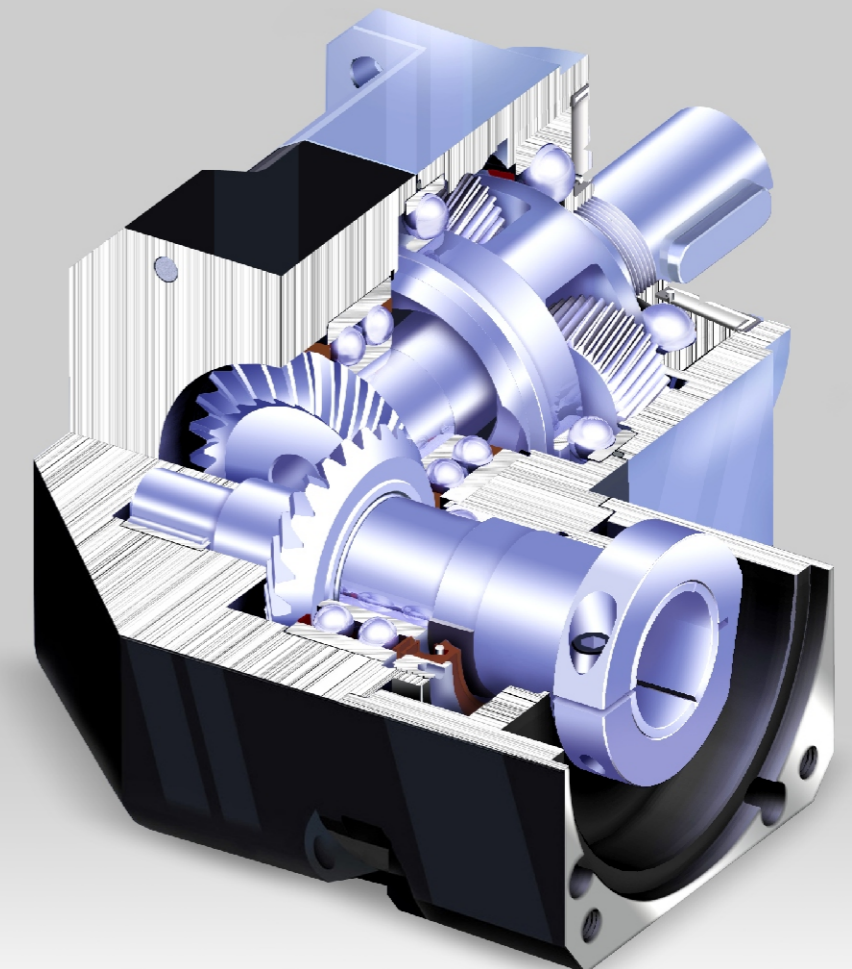

ABR 모델은 스파이럴 베벨기어를 적용한 **Angle** 구조로 길이를 짧게
하였고 어떤 모터에 대응할수 있는 고강성하우징을 사용

AB Series

Dimensions (1단 감속, 감속비(Ratio) i=3~10)

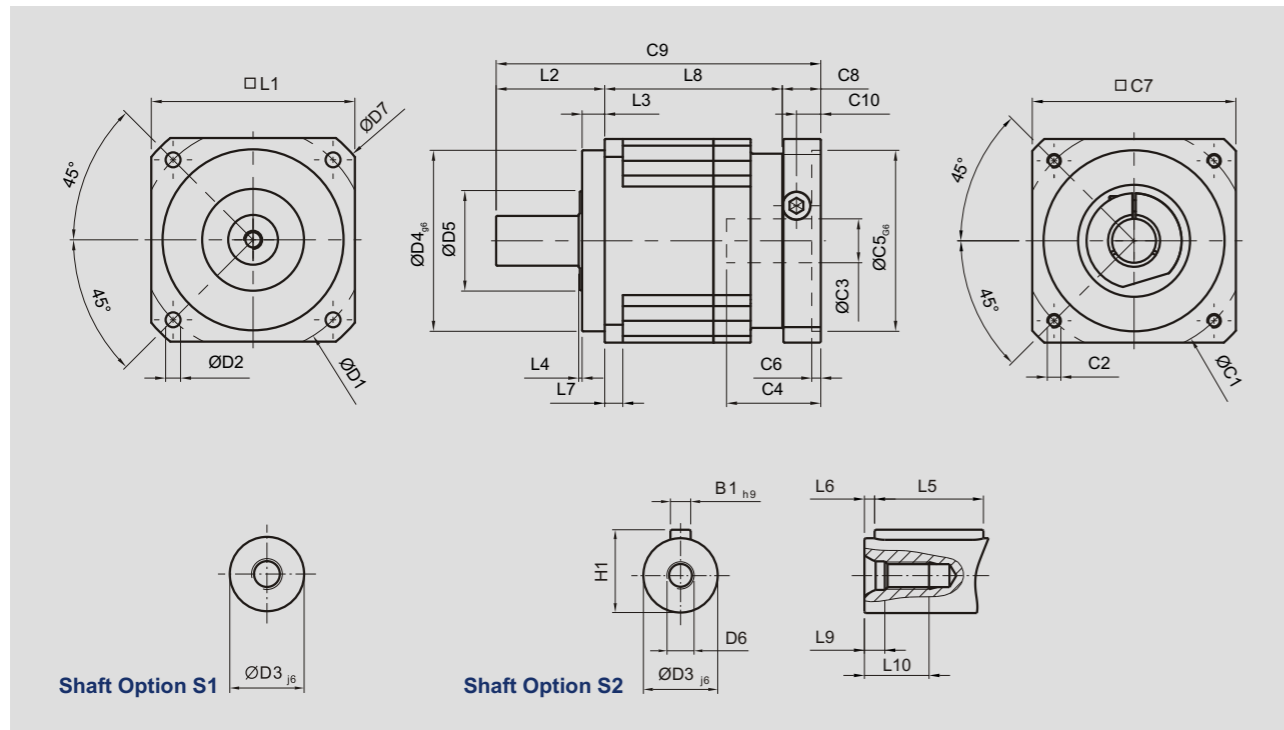

[unit: mm]

Dimension	AB042	AB060	AB090	AB115	AB142	AB180	AB220
D1	50	70	100	130	165	215	250
D2	3.4	5.5	6.6	9	11	13	17
D3 _{j6}	13	16	22	32	40	55	75
D4 _{g6}	35	50	80	110	130	160	180
D5	22	45	65	95	75	95	115
D6	M4 x 0.7P	M5 x 0.8P	M8 x 1.25P	M12 x 1.75P	M16 x 2P	M20 x 2.5P	M20 x 2.5P
D7	56	80	116	152	185	240	292
L1	42	60	90	115	142	180	220
L2	26	37	48	65	97	105	138
L3	5.5	7	10	12	15	20	30
L4	1	1.5	1.5	2	3	3	3
L5	16	25	32	40	63	70	90
L6	2	2	3	5	5	6	7
L7	4	6	8	10	12	15	20
L8	31	61	78.5	102	119.5	154	163.5
L9	4.5	4.8	7.2	10	12	15	15
L10	10	12.5	19	28	36	42	42
C1 ³	46	70	100	130	165	215	235
C2 ³	M4 x 0.7P	M5 x 0.8P	M6 x 1P	M8 x 1.25P	M10 x 1.5P	M12 x 1.75P	M12 x 1.75P
C3 ³	≤11	¹⁾ ≤14 / ≤16	²⁾ ≤19 / ≤24	≤32	≤38	≤48	≤55
C4 ³	25	34	40	50	60	85	116
C5 ^{3 G6}	30	50	80	110	130	180	200
C6 ³	3.5	8	4	5	6	6	6
C7 ³	42	60	90	115	142	190	220
C8 ³	29.5	19	17	19.5	22.5	29	63
C9 ³	86.5	117	143.5	186.5	239	288	364.5
C10 ³	8.75	13.5	10.75	13	15	20.75	53
B1 _{h9}	5	5	6	10	12	16	20
H1	15	18	24.5	35	43	59	79.5

1. AB 060 감속비 1/5 와 1/10에 한하여 C3 = 16mm를 optional로 제공 2. AB090에서 C3 = 24mm를 optional로 제공, 단 연속운전조건(S1 condition)에서는 사용상 주의를 요망
3. C1-C10은 적용모터에 따라 다릅니다. 당사 홈페이지 www.apexdynakorea.co.kr로 접속하신후 Design Tool을 이용하여 치수를 확인하실 수 있습니다

AB Series

Dimensions (2단 감속, 감속비(Ratio) i=15~100)

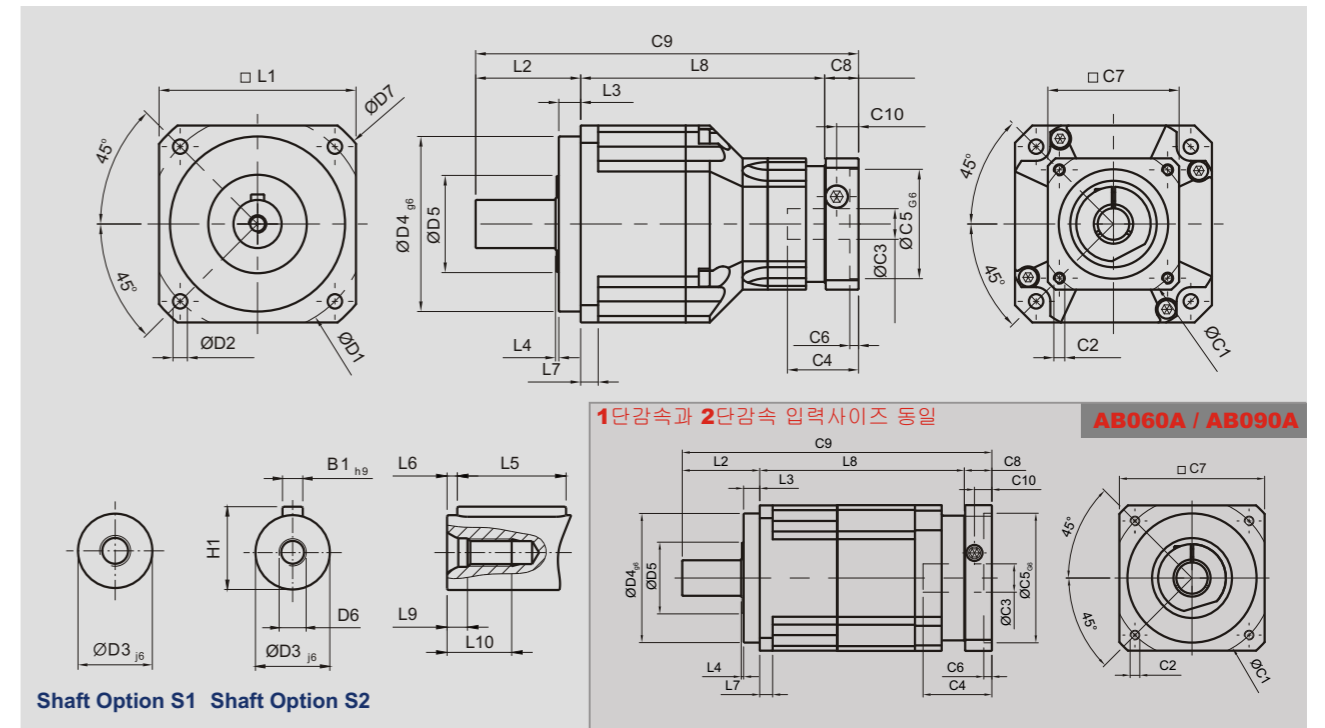

[unit: mm]

Dimension	AB042	AB060	AB060A	AB090	AB090A	AB115	AB142	AB180	AB220
D1	50	70		100		130	165	215	250
D2	3.4	5.5		6.6		9	11	13	17
D3 _{j6}	13	16		22		32	40	55	75
D4 _{g6}	35	50		80		110	130	160	180
D5	22	45		65		95	75	95	115
D6	M4 x 0.7P	M5 x 0.8P		M8 x 1.25P		M12 x 1.75P	M16 x 2P	M20 x 2.5P	M20 x 2.5P
D7	56	80		116		152	185	240	292
L1	42	60		90		115	142	180	220
L2	26	37		48		65	97	105	138
L3	5.5	7		10		12	15	20	30
L4	1	1.5		1.5		2	3	3	3
L5	16	25		32		40	63	70	90
L6	2	2		3		5	5	6	7
L7	4	6		8		10	12	15	20
L8	58.5	72	98	111.5	126.5	143.5	176	209.5	248
L9	4.5	4.8		7.2		10	12	15	15
L10	10	12.5		19		28	36	42	42
C1 ⁶	46	46	70	70	100	100	130	165	215
C2 ⁶	M4 x 0.7P	M4 x 0.7P	M5 x 0.8P	M5 x 0.8P	M6 x 1P	M6 x 1P	M8 x 1.25P	M10 x 1.5P	M12 x 1.75P
C3 ⁶	≤11	¹⁾ ≤11 / ≤12	²⁾ ≤14 / ≤16	³⁾ ≤14 / ≤15.875 / ≤16	⁴⁾ ≤19 / ≤24	⁵⁾ ≤19 / ≤24	≤32	≤38	≤48
C4 ⁶	25	25	34	34	40	40	50	60	85
C5 ^{6 G6}	30	30	50	50	80	80	110	130	180
C6 ⁶	3.5	3.5	8	8	4	4	5	6	6
C7 ⁶	42	42	60	60	90	90	115	142	190
C8 ⁶	29.5	29.5	19	19	17	17	19.5	22.5	29
C9 ⁶	114	138.5	154	178.5	191.5	225.5	292.5	337	415
C10 ⁶	8.75	8.75	13.5	13.5	10.75	10.75	13	15	20.75
B1 _{h9}	5	5		6		10	12	16	20
H1	15	18		24.5		35	43	59	79.5

1. AB 060 감속비 1/15~1/50에 한하여 C3 = 12mm를 optional로 제공 2. AB 060A Special type 3. AB090 감속비 1/15~1/50에 한하여 C3=15.875 & C3=16를 optional로 제공
4. AB090A Special type 5. AB 115 감속비 1/15~1/100에 대해 C3 = 24mm를 optional로 제공, 단 연속운전조건(S1 condition)에서는 사용상 주의를 요망
6. C1-C10은 적용모터에 따라 다릅니다. 당사 홈페이지 www.apexdynakorea.co.kr로 접속하신후 Design Tool을 이용하여 치수를 확인하실 수 있습니다

Gearbox Performance

Model No.	Stage	Ratio	ABR042	ABR060	ABR090	ABR115	ABR142	ABR180	ABR220	
Nominal Output Torque T_{2N}	1	3	9	36	90	195	342	588	1,140	
		4	12	48	120	260	520	1,040	1,680	
		5	15	60	150	325	650	1,200	2,000	
		6	18	55	150	310	600	1,100	1,900	
		7	19	50	140	300	550	1,100	1,800	
		8	17	45	120	260	500	1,000	1,600	
		9	14	40	100	230	450	900	1,500	
		10	14	40	100	230	450	900	1,500	
		14	-	42	140	300	550	1,100	1,800	
		20	-	40	100	230	450	900	1,500	
	Nm	2	15	14	-	-	-	-	-	-
			20	14	-	-	-	-	-	-
			25	15	60	150	325	650	1,200	2,000
			30	20	55	150	310	600	1,100	1,900
			35	19	50	140	300	550	1,100	1,800
			40	17	45	120	260	500	1,000	1,600
			45	14	40	100	230	450	900	1,500
			50	14	60	100	230	650	1,200	2,000
			60	20	55	150	310	600	1,100	1,900
			70	19	50	140	300	550	1,100	1,800
80	17	45	120	260	500	1,000	1,600			
90	14	40	100	230	450	900	1,500			
100	14	40	100	230	450	900	1,500			
120	-	-	150	310	600	1,100	1,900			
140	-	-	140	300	550	1,100	1,800			
160	-	-	120	260	550	1,000	1,600			
180	-	-	100	230	450	900	1,500			
200	-	-	100	230	450	900	1,500			
Max. Output Torque T_{2B}	Nm	1,2	3 times of Nominal Output Torque							
Nominal Input Speed n_{1N}	rpm	1,2	3~200	5,000	5,000	4,000	4,000	3,000	3,000	2,000
Max. Input Speed n_{1B}	rpm	1,2	3~200	10,000	10,000	8,000	8,000	6,000	6,000	4,000
Micro Backlash P_0	arcmin	1	3~20	-	-	≤2	≤2	≤2	≤2	≤2
		2	25~200	-	-	≤4	≤4	≤4	≤4	≤4
Reduced Backlash P_1	arcmin	1	3~20	≤4	≤4	≤4	≤4	≤4	≤4	≤4
		2	25~200	≤7	≤7	≤7	≤7	≤7	≤7	≤7
Standard Backlash P_2	arcmin	1	3~20	≤6	≤6	≤6	≤6	≤6	≤6	≤6
		2	25~200	≤9	≤9	≤9	≤9	≤9	≤9	≤9
Torsional Rigidity	Nm/arcmin	1,2	3~200	3	7	14	25	50	145	225
Max. Radial Load F_{2rB}^2	N	1,2	3~200	780	1,530	3,250	6,700	9,400	14,500	50,000
Max. Axial Load F_{2aB}^2	N	1,2	3~200	350	630	1,300	3,000	4,000	6,200	35,000
Max. Axial Load F_{2a2B}^2	N	1,2	3~200	390	765	1,625	3,350	4,700	7,250	25,000
Service Life	hr	1,2	3~200	20,000 *						
Efficiency η	%	1	3~20	≥95%						
		2	25~200	≥92%						
Weight	kg	1	3~20	0.9	2.1	6.4	13	24.5	51	83
		2	25~200	1.2	1.5	7.8	14.2	27.5	54	95
Operating Temp ³	°C	1,2	3~200	-10°C~+90°C						
Lubrication		1,2	3~200	synthetic gear grease (NYOGEL 792D)						
Degree of Gearbox Protection		1,2	3~200	IP65						
Mounting Position		1,2	3~200	all directions						
Noise Level ($n_1=3000rpm$)	dB	1,2	3~200	≤61	≤63	≤65	≤68	≤70	≤72	≤74

Gearbox Inertia

Model No.	Stage	Ratio	ABR042	ABR060	ABR090	ABR115	ABR142	ABR180	ABR220
Mass Moments of Inertia J_1	1	3~10	0.09	0.35	2.25	6.84	23.4	68.9	135.4
		14	-	0.07	1.87	6.25	21.8	65.6	119.8
		20	-	0.07	1.87	6.25	21.8	65.6	119.8
	2	15	0.09	-	-	-	-	-	-
		20	0.09	-	-	-	-	-	-
		25~100	0.09	0.09	0.35	2.25	6.84	23.4	68.9
120~200	-	-	0.31	1.87	6.25	21.8	65.6		

1. Ratio ($i=N_1/N_2$). 2. 기준 : 출력속 중간에 부하 걸리고 출력속도 100rpm 이하 운전조건에 따라 수치는 변동될 수 있으며 Page 31참조

3. 감속기 작동온도 : -10~90도, 감속기 주변온도 0~40도

* S1 service life 10,000 hrs (S1 : 연속운전조건)

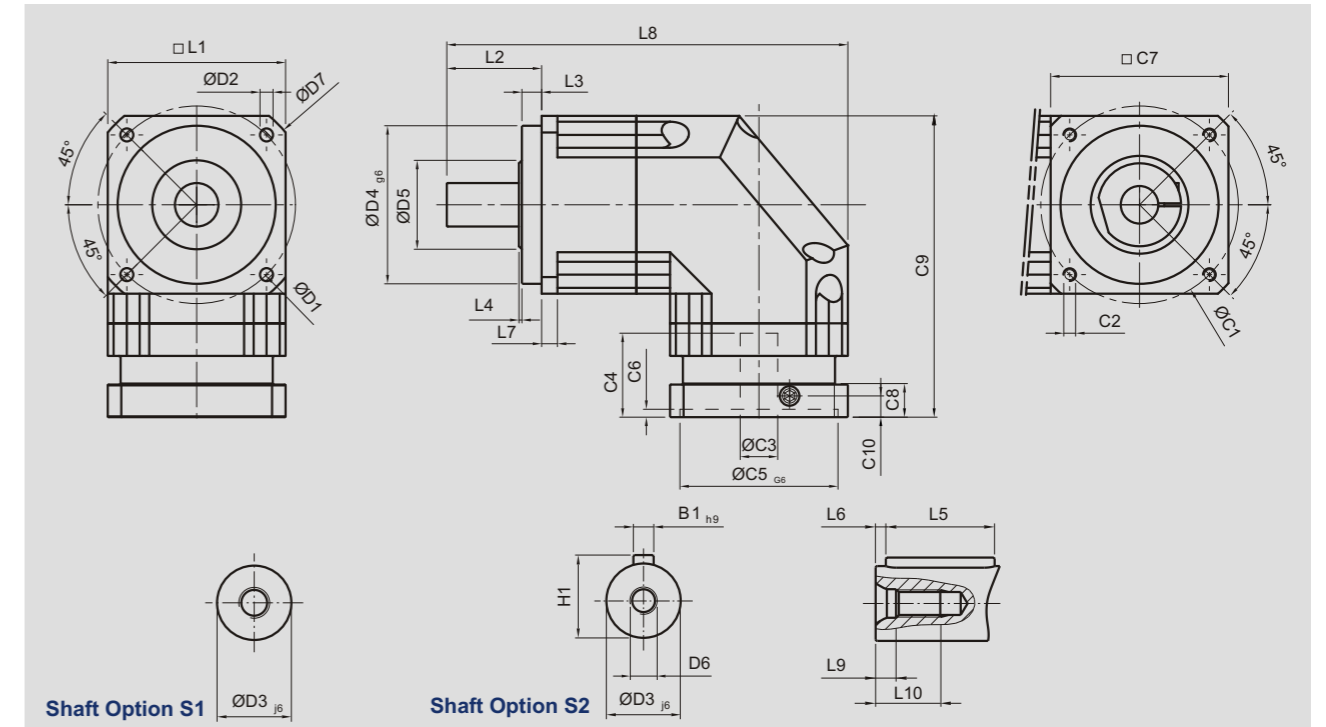

[unit: mm]

Dimension	ABR042	ABR060	ABR090	ABR115	ABR142	ABR180	ABR220
D1	50	70	100	130	165	215	250
D2	3.4	5.5	6.6	9	11	13	17
D3 j_6	13	16	22	32	40	55	75
D4 g_6	35	50	80	110	130	160	180
D5	22	45	65	95	75	95	115
D6	M4 x 0.7P	M5 x 0.8P	M8 x 1.25P	M12 x 1.75P	M16 x 2P	M20 x 2.5P	M20 x 2.5P
D7	56	80	116	152	185	240	292
L1	42	60	90	115	142	180	220
L2	26	37	48	65	97	105	138
L3	5.5	7	10	12	15	20	30
L4	1	1.5	1.5	2	3	3	3
L5	16	25	32	40	63	70	90
L6	2	2	3	5	5	6	7
L7	4	6	8	10	12	15	20
L8	111.5	145	203	259	333	394	484
L9	4.5	4.8	7.2	10	12	15	15
L10	10	12.5	19	28	36	42	42
C1 ³	46	70	100	130	165	215	235
C2 ³	M4 x 0.7P	M5 x 0.8P	M6 x 1P	M8 x 1.25P	M10 x 1.5P	M12 x 1.75P	M12 x 1.75P
C3 ³	≤11	¹⁾ ≤14 / ≤16	²⁾ ≤19 / ≤24	≤32	≤38	≤48	≤55
C4 ³	25	34	40	50	60	85	116
C5 ^{3 G6}	30	50	80	110	130	180	200
C6 ³	3.5	8	4	5	6	6	6
C7 ³	42	60	90	115	142	190	220
C8 ³	29.5	19	17	19.5	22.5	29	63
C9 ³	90.5	111.5	152.5	191.5	235.5	303.5	378.5
C10 ³	8.75	13.5	10.75	13	15	20.75	53
B1 h_9	5	5	6	10	12	16	20
H1	15	18	24.5	35	43	59	79.5

1. ABR 060 C3 = 16mm을 optional로 제공 2. ABR 090 C3 = 24mm을 optional로 제공, 단 연속운전조건(S1 condition)에서는 사용상 주의를 요망
3. C1-C10은 적용모터에 따라 다릅니다. 당사 홈페이지 www.apexdynakorea.co.kr로 접속하신후 Design Tool을 이용하여 치수를 확인하실 수 있습니다

ABR Series

Dimensions (2단 감속, 감속비(Ratio) $i=15\sim 200$)

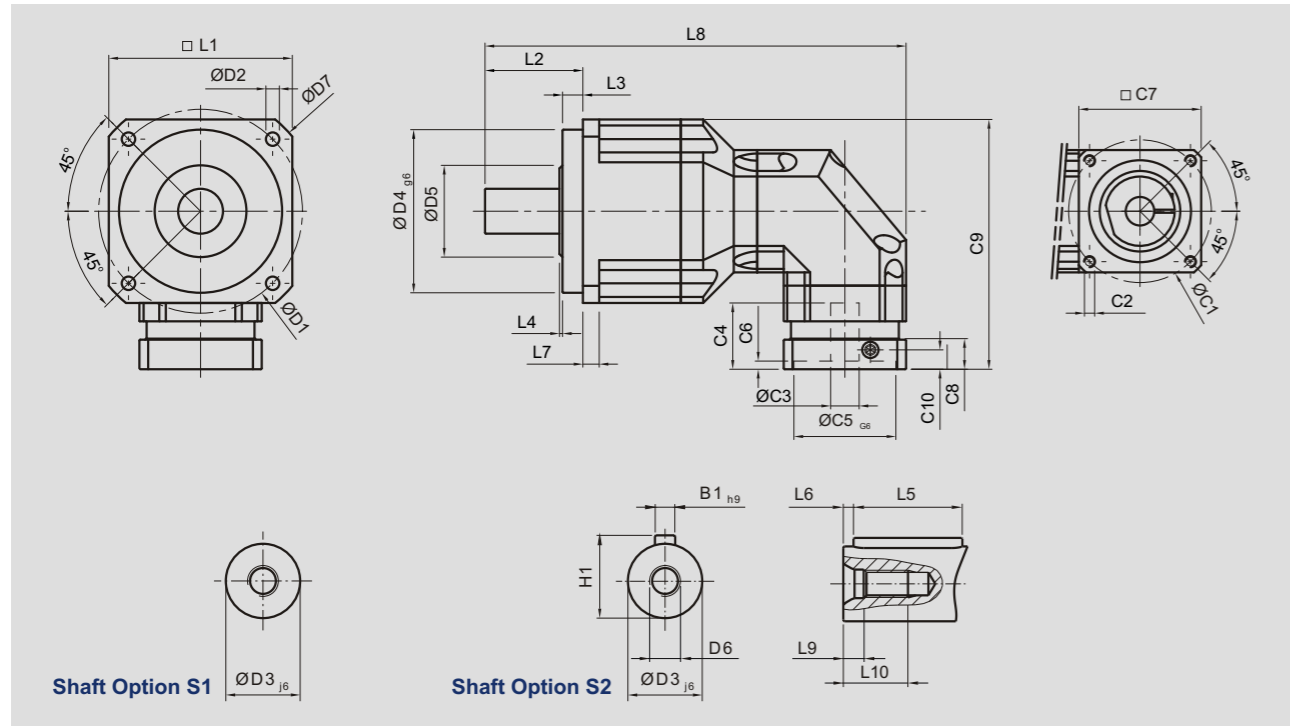

[unit: mm]

Dimension	ABR042	ABR060	ABR090	ABR115	ABR142	ABR180	ABR220
D1	50	70	100	130	165	215	250
D2	3.4	5.5	6.6	9	11	13	17
D3 _{j6}	13	16	22	32	40	55	75
D4 _{g6}	35	50	80	110	130	160	180
D5	22	45	65	95	75	95	115
D6	M4 x 0.7P	M5 x 0.8P	M8 x 1.25P	M12 x 1.75P	M16 x 2P	M20 x 2.5P	M20 x 2.5P
D7	56	80	116	152	185	240	292
L1	42	60	90	115	142	180	220
L2	26	37	48	65	97	105	138
L3	5.5	7	10	12	15	20	30
L4	1	1.5	1.5	2	3	3	3
L5	16	25	32	40	63	70	90
L6	2	2	3	5	5	6	7
L7	4	6	8	10	12	15	20
L8	139	163.5	206.5	285	365	431	521
L9	4.5	4.8	7.2	10	12	15	15
L10	10	12.5	19	28	36	42	42
C1 ⁴	46	46	70	100	130	165	215
C2 ⁴	M4 x 0.7P	M4 x 0.7P	M5 x 0.8P	M6 x 1P	M8 x 1.25P	M10 x 1.5P	M12 x 1.75P
C3 ⁴	≤11	¹⁾ ≤11 / ≤12	²⁾ ≤14 / ≤15.875 / ≤16	³⁾ ≤19 / ≤24	≤32	≤38	≤48
C4 ⁴	25	25	34	40	50	60	85
C5 ⁴ _{G6}	30	30	50	80	110	130	180
C6 ⁴	3.5	3.5	8	4	5	6	6
C7 ⁴	42	42	60	90	115	142	190
C8 ⁴	29.5	29.5	19	17	19.5	22.5	29
C9 ⁴	90.5	99.5	126.5	165	205	254.5	323.5
C10 ⁴	8.75	8.75	13.5	10.75	13	15	20.75
B1 _{h9}	5	5	6	10	12	16	20
H1	15	18	24.5	35	43	59	79.5

1. ABR 060 C3 = 12mm를 optional로 제공 2. ABR090 C3 = 15.875 & C3 = 16를 optional로 제공
 3. ABR 115 C3 = 24mm를 optional로 제공, 단 연속운전조건(S1 condition)에서는 사용상 주의를 요함
 4. C1~C10은 적용모터에 따라 다릅니다. 당사 홈페이지 www.apexdynakorea.co.kr로 접속하신후 Design Tool을 이용하여 치수를 확인하실 수 있습니다

감속기 출력축 레이디얼 및 스러스트 허용하중

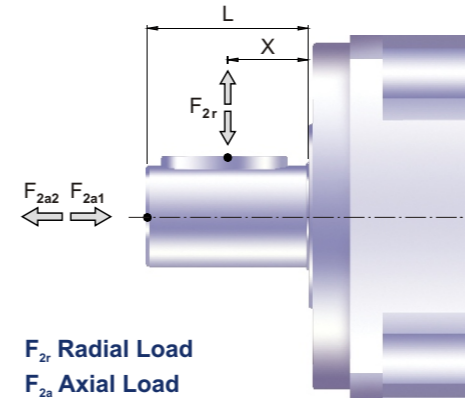

The permitted radial and axial loads on output shaft of the gearbox depend on the design of the gearbox supporting bearings. APEX use the extension straddle oversized ball bearing design. It can take heavy load from both axes.

F_{2r} Radial Load
 F_{2a} Axial Load

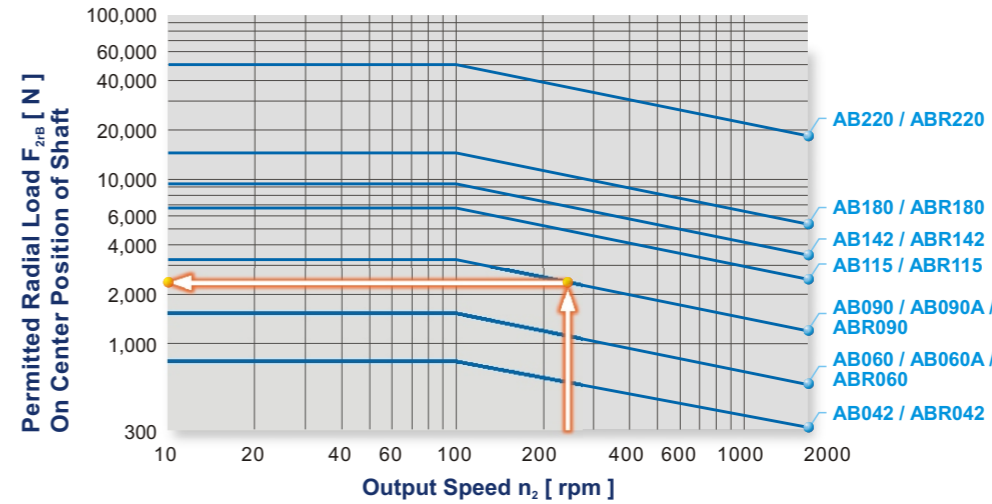

레이디얼 하중(F_{2r})이 출력축 중심에 가해진다면 $X=1/2 \times L$ 이 됩니다.

출력축 속도변화에 따른 감속기 출력축 허용레이디얼 하중은 왼쪽도표에서 확인 할 수 있습니다.

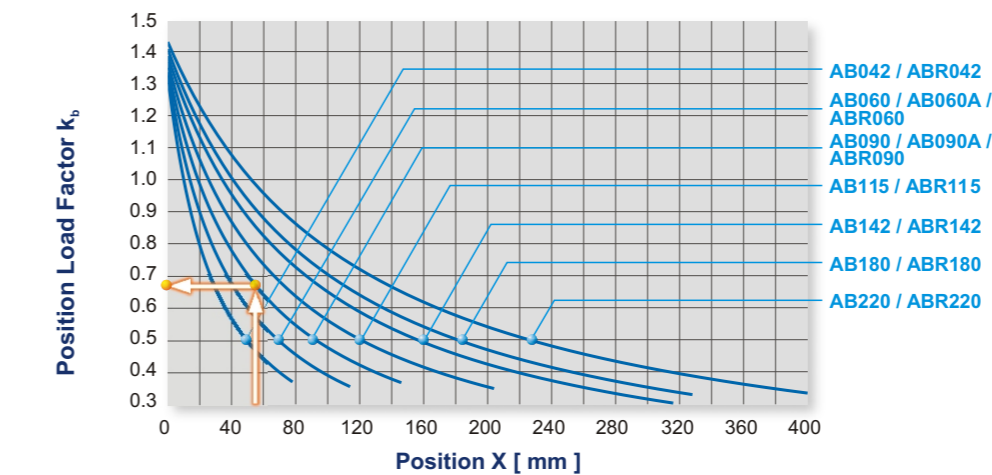

레이디얼 하중(F_{2r})이 출력축 중심에서 벗어난다면 감속기 허용 레이디얼 하중은 거리에 비례하여 감소됩니다. 허용레이디얼 하중과 스러스트 하중은 위치계수(k_0)에 의해 계산될 수 있습니다. 위치계수는 왼쪽도표에서 확인할 수 있습니다.

단 부하의 위치가 출력축을 벗어날 경우 추가적인 지지가 필요합니다.

상기 Data는 일일 운전시간10시간 이내 일반적인 운전상태기준이며 운전조건이 가혹하거나 감속기 출력축에 많은 충격과 진동이 수반될 경우 수치는 감소될 수 있습니다. 이럴 경우 충분한 안전율을 적용하시기 바랍니다.

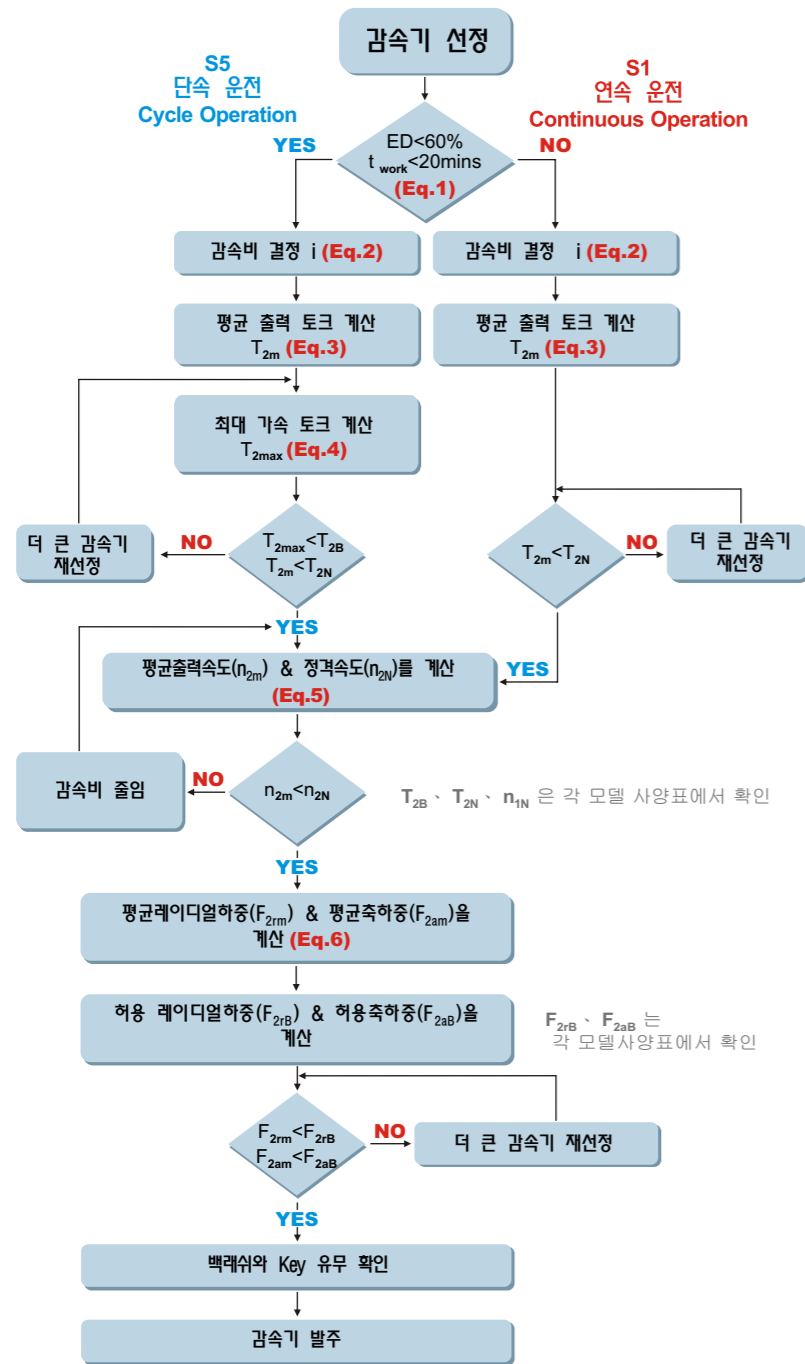

Recommended (for S5 Cycle Operation)
 The general design is given for $\frac{J_L}{i^2} \leq 4 \times J_m$
 The optimal design is given for $\frac{J_L}{i^2} \cong J_m$
 J_L Load Inertia
 J_m Motor Inertia

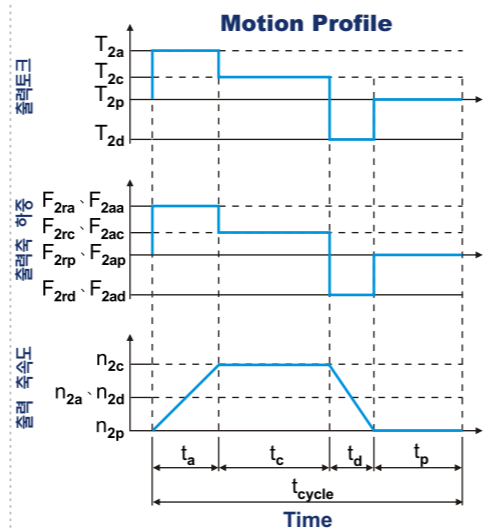

S1 : 연속운전의 기준
 - 전체 Cycle중 작동시간이 60% 이상일때
 - 작동시간이 20 분을 초과할때

1. $ED = \frac{t_a + t_c + t_d}{t_{cycle}} \times 100\%$, $t_{work} = t_a + t_c + t_d$
 Index : a. Acceleration, c. Constant, d. Deceleration, p. Pause (Eq.1)

2. $i \cong \frac{n_m}{n_{work}}$
 n_m Output Speed of the Motor
 n_{work} Working Speed (Eq.2)

3. $T_{2m} = 3 \sqrt{\frac{n_{2a} \times t_a \times T_{2a}^3 + n_{2c} \times t_c \times T_{2c}^3 + n_{2d} \times t_d \times T_{2d}^3}{n_{2a} \times t_a + n_{2c} \times t_c + n_{2d} \times t_d}}$ (Eq.3)

4. $T_{2max} = T_{mB} \times i \times K_s \times \eta$
 where K_s is

K_s	No. of Cycles / hr
1.0	0 ~ 1,000
1.1	1,000 ~ 1,500
1.3	1,500 ~ 2,000
1.6	2,000 ~ 3,000
1.8	3,000 ~ 5,000

T_{mB} Max. Output Torque of the Motor
 η Efficiency of the Gearbox (Eq.4)

5. $n_{2a} = n_{2d} = \frac{1}{2} \times n_{2c}$
 $n_{2m} = \frac{n_{2a} \times t_a + n_{2c} \times t_c + n_{2d} \times t_d}{t_a + t_c + t_d}$
 $n_{2N} = \frac{n_{1N}}{i}$ (Eq.5)

6. $F_{2rm} = 3 \sqrt{\frac{n_{2a} \times t_a \times F_{2ra}^3 + n_{2c} \times t_c \times F_{2rc}^3 + n_{2d} \times t_d \times F_{2rd}^3}{n_{2a} \times t_a + n_{2c} \times t_c + n_{2d} \times t_d}}$
 $F_{2am} = 3 \sqrt{\frac{n_{2a} \times t_a \times F_{2aa}^3 + n_{2c} \times t_c \times F_{2ac}^3 + n_{2d} \times t_d \times F_{2ad}^3}{n_{2a} \times t_a + n_{2c} \times t_c + n_{2d} \times t_d}}$ (Eq.6)

AB Series

AB090 - 010 - S1 - P1 / MOTOR

Gearbox Size:
 AB042, AB060, AB090
 AB115, AB142, AB180, AB220

Shaft Option:
 S1: Smooth Output Shaft
 S2: Output Shaft with Key

Motor Designation:
 Manufacturer Type
 And Model

Ratio:
 1 Stage: 3, 4, 5, 6, 7, 8, 9, 10
 2 Stage: 15, 20, 25, 30, 35, 40, 45, 50, 60, 70, 80, 90, 100

Backlash:
 P0: Micro Backlash
 P1: Reduced Backlash
 P2: Standard Backlash

Ordering Example: AB090-010-S1-P1 / SIEMENS 1FT6 041-4AF71

ABR Series

ABR090 - 010 - S1 - P1 / MOTOR

Gearbox Size:
 ABR042, ABR060, ABR090
 ABR115, ABR142, ABR180, ABR220

Shaft Option:
 S1: Smooth Output Shaft
 S2: Output Shaft with Key

Motor Designation:
 Manufacturer Type
 And Model

Ratio:
 1 Stage: 3, 4, 5, 6, 7, 8, 9, 10, 14, 20
 2 Stage: 15, 20, 25, 30, 35, 40, 45, 50, 60, 70, 80, 90, 100, 120, 140, 160, 180, 200

Backlash:
 P0: Micro Backlash
 P1: Reduced Backlash
 P2: Standard Backlash

* ABR042에서는 2단 감속으로 15,20 적용
 ** ABR042, ABR060에는 적용안됨

Ordering Example: ABR090-010-S1-P1 / SIEMENS 1FT6 041-4AF71

■ 홈페이지를 방문하시면 최근 사양을 확인하실 수 있습니다.